

# UN MAXIMUM D'INDÉPENDANCE CHEZ VOUS

MONTE-ESCALIER S200



reddot winner 2021



reddot winner 2021





# PROFITEZ LE PLUS POSSIBLE DE VOTRE DOMICILE



**Votre maison n'est pas seulement un toit.** C'est une partie de vous-même, un reflet de vos goûts et votre style de vie. Votre maison grandit avec vous, avec votre famille, avec ce qu'il vous arrive tout au long de votre vie. **Et elle s'adapte à vos besoins lorsqu'ils changent.**

Le monte-escalier S200 a été développé en ce sens.

**Robuste, sécurisant, confortable et facile à utiliser,** il vous offre au quotidien un maximum de confiance et d'indépendance. Fabriqué sur mesure, il dispose des dernières technologies pour assurer un fonctionnement irréprochable et vous aider à vivre sans contraintes.

Vivez l'ingénierie allemande dans le sommet de son art avec le monte-escalier S200 de TK Home Solutions.

# Un monte-escalier fait sur mesure

Chez TK Home Solutions, nous optons toujours pour la meilleure qualité et la solution la plus sûre dans toutes les situations. Même lorsqu'il s'agit de votre monte-escalier. Chez TK Home Solutions, vous pouvez être tranquille.

Tout commence par une visite chez vous. Un spécialiste technique expérimenté inspecte les escaliers et prend des mesures afin de déterminer le type de monte-escalier le mieux adapté. Il évalue la largeur, la hauteur et la pente de l'escalier, ainsi que l'espace autour de l'escalier et les éventuels obstacles qui pourraient gêner l'installation.

Une fois que vous avez choisi la couleur du rail et le revêtement du siège, le monte-escalier entre en production. Notre usine de fabrication de monte-escaliers est située à Krimpen aan den IJssel, aux Pays-Bas. Nous y produisons plus de 20 000 monte-escaliers par an. En utilisant les meilleures techniques, votre monte-escalier sera produit selon vos souhaits afin qu'il s'adapte parfaitement à votre escalier et à votre intérieur.

Nous choisissons toujours la solution la moins encombrante et la plus sûre pour que les escaliers restent accessibles à tous ceux qui les utilisent. Dans la mesure du possible, nous installons votre monte-escalier à l'intérieur de votre escalier. Votre rampe reste ainsi intacte et vos escaliers restent accessibles aux autres utilisateurs tels que votre partenaire, les membres de votre famille, les personnes qui s'occupent de vous, etc.







## L'innovation est dans notre ADN

L'innovation est essentielle pour continuer à répondre aux besoins de nos clients et améliorer nos produits. Nous sommes toujours en train de développer de nouvelles solutions qui facilitent la vie quotidienne de nos clients.

Nous nous engageons à ce que nos monte-escaliers soient toujours à la pointe de la technologie et de la sécurité. Notre équipe travaille en étroite collaboration pour développer des caractéristiques et des matériaux innovants qui améliorent les performances de nos monte-escaliers et l'expérience de l'utilisateur.

Notre approche innovante nous a permis de franchir des étapes importantes. Grâce aux lunettes HoloLinc, un spécialiste technique peut mesurer sans problème l'escalier le plus compliqué en une seule visite. **Tous les monte-escaliers S200 sont fabriqués sur mesure !**

Cela **simplifie et accélère le processus de conception** pour les ingénieurs en production, en particulier lorsqu'ils travaillent avec un escalier complexe. HoloLinc vous aide également à faire le premier pas vers le choix de votre monte-escalier en vous permettant de voir à quoi il ressemblera exactement dans votre maison.



reddot winner 2021

Le monte-escalier lui-même est également très innovant. Par exemple, le rail est fabriqué sur mesure et, grâce à la technologie ASL, le fauteuil pivote en fonction de la forme de l'escalier.

Nous avons également réussi à obtenir beaucoup de résultats en termes de design. Notre monte-escalier S200 est non seulement extrêmement confortable, mais il est également apprécié pour son design. En 2021, TKE a remporté le prix Red Dot Design pour le monte-escalier S200. Ce prix est une belle récompense pour l'attention que nous portons depuis longtemps à la conception et à l'innovation des produits. Nous continuerons à mettre l'accent sur ce point à l'avenir également.

Notre approche innovante nous a permis de nous développer et de mettre au point le meilleur monte-escalier possible. Nous sommes fiers d'offrir à nos clients la meilleure expérience possible, et nous restons déterminés à innover à l'avenir.



« JE ME SENS DÉTENDU ET EN SÉCURITÉ – C'EST COMME ÊTRE ASSIS SUR UNE CHAISE NORMALE ! »



3

1 Siège et repose-pieds réglables en hauteur

2 Espace ouvert sur les côtés

3 Siège large et confortable

4 Dossier à forme ergonomique



2



1

## un maximum de confort

Le S200 est d'apparence fine et compacte, mais il se révèle être tout aussi **confortable** que votre meilleur fauteuil. L'assise et le dossier rembourrés de mousse vous permettent de vous asseoir dans une **position naturelle et sûre**. Les côtés ouverts et les accoudoirs créent un **maximum d'espace** autour de vos jambes, vos hanches et votre taille. Pour assurer un **ajustement parfait**, le siège et le repose-pieds sont réglables.

Le repose-pieds ergonomique assure **une moindre flexion des genoux** et une **conduite plus confortable**. Une fois votre S200 stationné, il prend **peu de place** et laisse toute la place nécessaire à ceux qui empruntent l'escalier.



4



« JE ME SENS À NOUVEAU EN SÉCURITÉ EN MONTANT LES ESCALIERS, SANS DEMANDER DE L'AIDE. J'AI RETROUVÉ MON INDÉPENDANCE ! »

## Une sécurité maximum



Le secret du **sentiment de sécurité** unique qui se dégage du S200 réside dans la conception innovante de ses accoudoirs. **Les accoudoirs vous « enveloppent »** en toute sécurité lorsque vous montez et descendez les escaliers. Positionnés non seulement à une hauteur pratique, les accoudoirs sont longs et effilés à l'avant pour vous offrir à la fois **une prise en main sûre et un soutien supplémentaire**, en vous levant ou vous asseyant. La boucle de la ceinture de sécurité est bien visible, et elle peut être attachée et libérée facilement d'une seule main (gauche ou droite).

Lorsqu'il n'est pas utilisé, le monte-escalier S200 peut automatiquement pivoter pour permettre à ceux qui empruntent l'escalier de passer en toute sécurité. Et pour éviter tout accident, le S200 s'arrête immédiatement si le repose-pieds touche un objet dans l'escalier.

4

- |   |   |
|---|---|
| 1 Charnières lisses pour une protection optimale          | 4 Accès latéral optimal (optionnel)   |
| 2 Détection automatique d'obstruction                     | 5 Accoudoirs coniques doux au toucher et antidérapants pour une meilleure prise en main |
| 3 Utilisation de la ceinture de sécurité d'une seule main | 6 Système de descente d'urgence   |



1



2



3

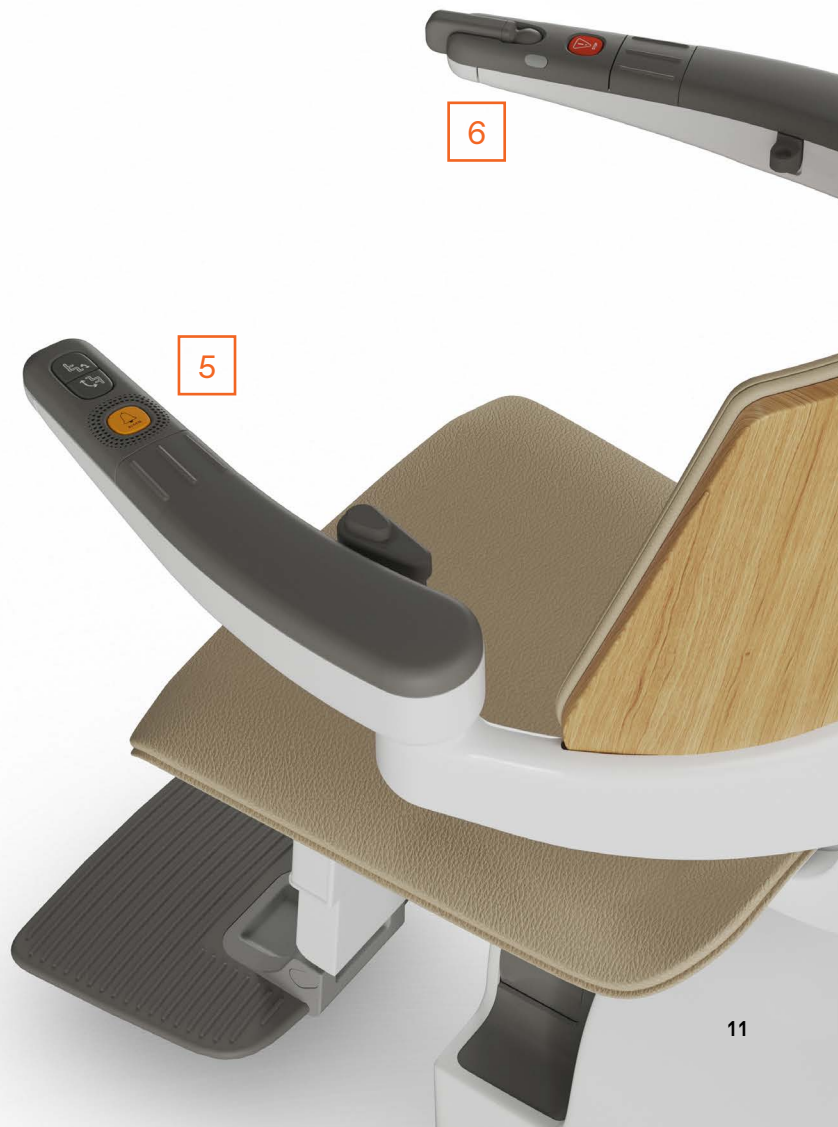

6

5



Grâce à sa conception la plus compacte du marché, le S200 a toujours l'air parfaitement bien rangé dans votre maison. Il se replie discrètement pour éviter d'encombrer le hall ou le palier et, même dans les escaliers étroits, il laisse beaucoup de place aux personnes qui les empruntent.



- 1 Hauteur réglable du repose-pieds
- 2 Télécommande conviviale (optionnel)

- 3 Joystick rabattable



## Une commodité maximale

Votre nouveau monte-escalier fait partie de votre vie, alors la dernière chose que vous voulez est qu'il vous gêne ! Le S200 combine une grande sensation de confort avec **le design le plus compact du marché** lorsqu'il est en stationnement. Son pliage ou dépliage est facile et souple, que ce soit à une ou deux mains, selon vos habitudes.

Vous pouvez même opter pour un **pliage entièrement automatique** sur simple pression d'un bouton. Pour ne pas vous gêner en vous asseyant, le repose-pieds reste replié. Une fois installé(e), il se déploie facilement à l'aide d'un bouton sur l'accoudeir.

**Utiliser le monte-escalier est très simple** et se fait grâce à un joystick rabattable unique, que vous contrôlez avec votre doigt, votre pouce, votre poignet ou même le côté de votre main. Les boutons et le voyant placés sur l'accoudeir sont très visibles et sont accessibles quelle que soit votre position.

2



3

# Personnalisation maximale

**Chaque maison est différente, tout comme chaque S200.** Nos conseillers se présenteront chez vous pour mesurer votre escalier et s'assurer de **fabriquer votre monte-escalier sur mesure** pour s'adapter parfaitement et fonctionner en douceur et en toute sécurité.

Son aspect général est moderne et intemporel pour s'intégrer au mieux à votre foyer, sans mécanique ni câbles visibles. Quant à la sellerie, à vous de choisir ! **Diverses options de textile, de vinyle et de cuir véritable** sont disponibles dans une large gamme de couleurs. Tous sont résistants au feu, à l'humidité et sont faciles à entretenir.



## OPTIONS DE REMBOURRAGE :



Vinyle sable



Vinyle beige

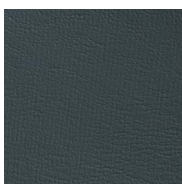

Vinyle pin



Vinyle rouge foncé



Tissu sable



Tissu rouge foncé

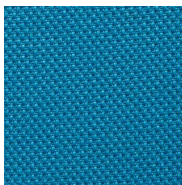

Tissu bleu



Cuir sable

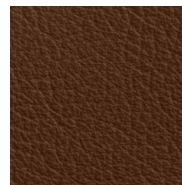

Cuir marron

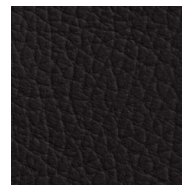

Cuir marron foncé

## OPTIONS DE COULEUR DE RAIL :

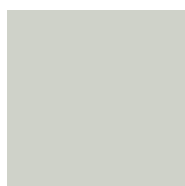

Blanc



Gris pierre



Brun pâle

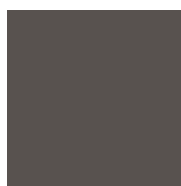

Marron foncé



Chêne naturel



Chêne gris chaud

## OPTIONS DE DOSSIER

« J'AI CHOISI UN TISSU ASSORTI À MON CANAPÉ ET MON PAPIER PEINT, MON MONTE-ESCALIER S'INTÈGRE DONC PARFAITEMENT À MON INTÉRIEUR. »

## OPTIONS DE REPOSE-PIEDS :



Repose-pieds standard



Repose-pieds de taille réduite

## OPTIONS DE BOUT DE RAIL

Selon la forme de votre escalier, le rail du S200 peut être placé soit côté mur, soit côté rampe. L'extrémité du rail peut être fixée à la première marche, pour éviter d'obstruer une porte par exemple, mais aussi au sol en pied d'escalier. Le rail peut également être conçu pour se courber autour du poteau de l'escalier.





## Un maximum de confiance

### Tranquillité d'esprit pour vous et vos proches

Un monte-escalier dans lequel vous avez confiance est un atout pour retrouver votre indépendance chez vous. **Le S200 vous offre la fiabilité éprouvée** d'une société d'ingénierie allemande renommée.

Le S200 dispose également d'un **dispositif d'appel intégré** qui vous permet de rester en contact avec vos amis, votre famille ou vos contacts médicaux d'une simple pression sur un bouton. Vous pouvez programmer trois numéros de téléphone sortants pour vous assurer une aide toujours à portée de main. Vous pouvez également répondre aux appels lorsque le monte-escalier est en mouvement. Si, pour une raison quelconque, le monte-escalier s'immobilise en pleine course, surtout pas d'inquiétude. Le S200 est équipé d'un **dispositif de descente d'urgence**, qui vous permet de descendre en restant assis et en toute sécurité dans votre fauteuil.



Nos technologies de monte-escaliers sont développées pour vous aider à profiter de votre maison – tant aujourd’hui que demain. Nous écoutons attentivement nos clients pour détecter de nouveaux besoins et fonctionnalités. Nous ne relâchons jamais nos efforts pour développer les solutions les plus pertinentes et les plus pratiques. Cette philosophie a abouti à plusieurs technologies brevetées, qui sont uniques aux monte-escaliers TK Home Solutions.



Le bouton d’alarme est programmable avec trois numéros d’appels pour vous assurer d’avoir toujours une aide à portée de main en cas de besoin. Vous pouvez bien entendu répondre aux appels alors que le monte-escalier est en mouvement.





## S200 – Une conduite toute en douceur avec ASL®

Le monte-escalier S200 intègre la **technologie ASL par TK Home Solutions**. Cette technologie unique permet au S200 de faire pivoter la chaise et le repose-pieds simultanément pendant le trajet afin de toujours vous maintenir dans la position **la plus sûre et la plus confortable possible**.

Contrairement aux monte-escaliers traditionnels, le repose-pieds du S200 est fixé au siège et non au moteur. Cela signifie que le repose-pieds peut être placé plus en avant pour vous permettre de vous asseoir sur le siège en **pliant moins les genoux**. Ce système signifie également que monter et descendre votre monte-escalier est plus facile, car le siège et le repose-pieds peuvent pivoter simultanément dans la bonne direction lorsqu'ils s'arrêtent en haut ou en bas de votre escalier. Et enfin, **vos pieds, vos jambes et votre corps restent dans la même position** les uns par rapport aux autres pendant le trajet, ce qui vous procure **plus de confort**.

Comme la technologie ASL® est **programmée spécifiquement pour vos escaliers**, le monte-escalier S200 montera et descendra en un seul mouvement, **tout en douceur**.

- 1 Montez et descendez du siège en toute sécurité
- 2 Position assise confortable pendant le trajet
- 3 Le siège et le repose-pieds pivotent ensemble
- 4 Rotation optimale même sur des escaliers étroits ou raides
- 5 Repose-pieds ergonomique : moins de flexion des genoux

**Nous étions le premier fabricant de monte-escaliers sur le marché à proposer la technologie ASL®.**



ÉTAPE 1



ÉTAPE 2



ÉTAPE 4



ÉTAPE 5

## Commande et installation

**Chaque situation est différente**, et il en va ainsi pour chaque escalier. C'est pourquoi notre première étape consiste systématiquement en la **visite personnelle** de l'un de nos experts qui évaluera vos besoins, vous expliquera les différentes options et réfléchira avec vous pour trouver **la solution parfaite pour vous et votre maison**.

### ÉTAPE 1:

Consultation gratuite, relevé des mesures et visualisation de votre S200 sur votre escalier



### ÉTAPE 2:

Préparation technique de votre S200 sur mesure



### ÉTAPE 3:

Votre S200 est fabriqué dans notre propre usine



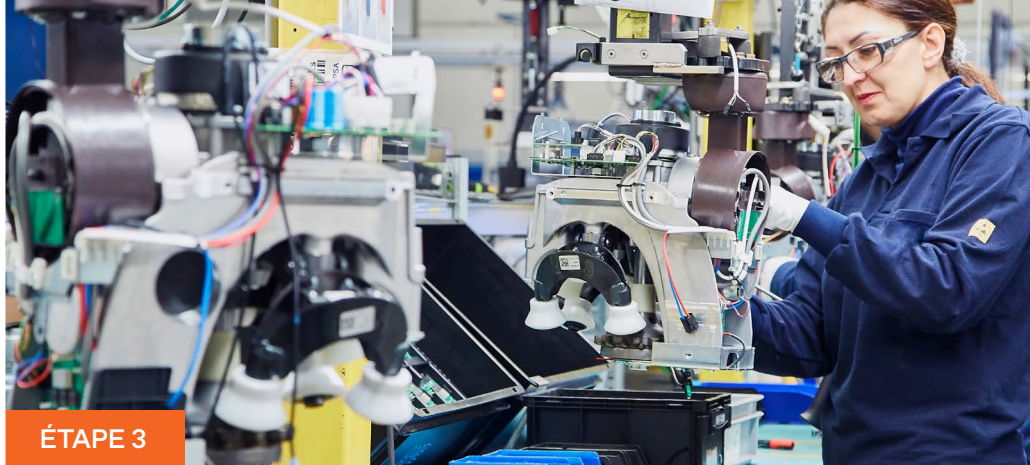

ÉTAPE 3



ÉTAPE 6

Lorsque votre monte-escalier personnalisé est prêt dans notre usine, un ingénieur de TK Home Solutions l'installera en quelques heures seulement. Aucun travail de construction nécessaire car le monte-escalier est fixé à votre escalier ou au mur. Notre ingénieur vous expliquera en détail le fonctionnement de votre monte-escalier, pour que vous puissiez l'utiliser en toute confiance dès le premier jour.

**ÉTAPE 4:**  
Livraison à temps



**ÉTAPE 5:**  
Installation par nos  
ingénieurs certifiés



**ÉTAPE 6:**  
Accompagnement complet dans  
l'utilisation de votre S200





## Un aperçu digital pour un ajustement parfait

**HoloLinc™** utilise la technologie de réalité mixte (RM) pour vous offrir **un aperçu du nouveau monte-escalier à l'endroit exact où il sera installé**. Grâce aux lunettes HoloLinc, un spécialiste technique peut mesurer sans problème l'escalier le plus compliqué en une seule visite. **Tous les monte-escaliers S200 sont fabriqués sur mesure !**

Cela **simplifie et accélère le processus de conception** pour les ingénieurs en production, en particulier lorsqu'ils travaillent avec un escalier complexe. HoloLinc vous aide également à faire le premier pas vers le choix de votre monte-escalier en vous permettant de voir à quoi il ressemblera exactement dans votre maison.



reddot winner 2021

En 2021, TKE a remporté le Red Dot Design Award pour le monte-escalier S200. Le Red Dot Design Award est un prix international pour la conception de produits décerné chaque année depuis 1955 par le Design Zentrum d'Essen. Chaque année, il y a environ 11 000 entrées provenant de 61 pays. Cette distinction est le couronnement d'une longue tradition de conception et d'innovation des produits, que nous envisageons maintenir dans les années à venir.

# Des services et des options qui vous donnent la priorité

La qualité de nos conseils, de notre installation et de notre service après-vente est notre priorité absolue. Nous demandons régulièrement à nos clients ce qu'ils pensent de notre service afin de nous améliorer continuellement et nous adapter à l'évolution de leurs besoins.

Tous les produits comportant des pièces mobiles nécessitent un entretien. Notre conseil est de faire entretenir votre S200 une fois par an.\*

## SUPPORT 24/7



Notre équipe de support clientèle est joignable à tout moment et nous pouvons répondre immédiatement à la moindre situation d'urgence. Nos ingénieurs certifiés sont disponibles 24h/24 pour effectuer les réparations et vous aider à maintenir à jour l'entretien et la maintenance de votre monte-escalier.

## SERVICES SUR MESURE



Nous proposons une gamme de services adaptées pour répondre aux besoins des différents clients. Ils sont tous conçus pour que votre monte-escalier fonctionne de manière optimale à tout moment.

\*infos en conditions: [www.homesolutions.tkelevator.com](http://www.homesolutions.tkelevator.com)

## Ce que racontent nos clients

*« Le monte-escalier nous aide énormément. Il est fin, robuste et de très bonne qualité. »*

*« Le service après-vente est parfait et sa disponibilité au téléphone est excellente. »*

*« Je l'utilise tous les jours et je ne pourrais plus m'en passer. Je suis également très satisfait de la qualité de la maintenance annuelle. »*

*« Grâce au monte-escalier, j'ai retrouvé l'accès au deuxième étage de ma maison. Je peux à nouveau me rendre dans la salle de bain et la chambre. »*



# Spécifications du S200

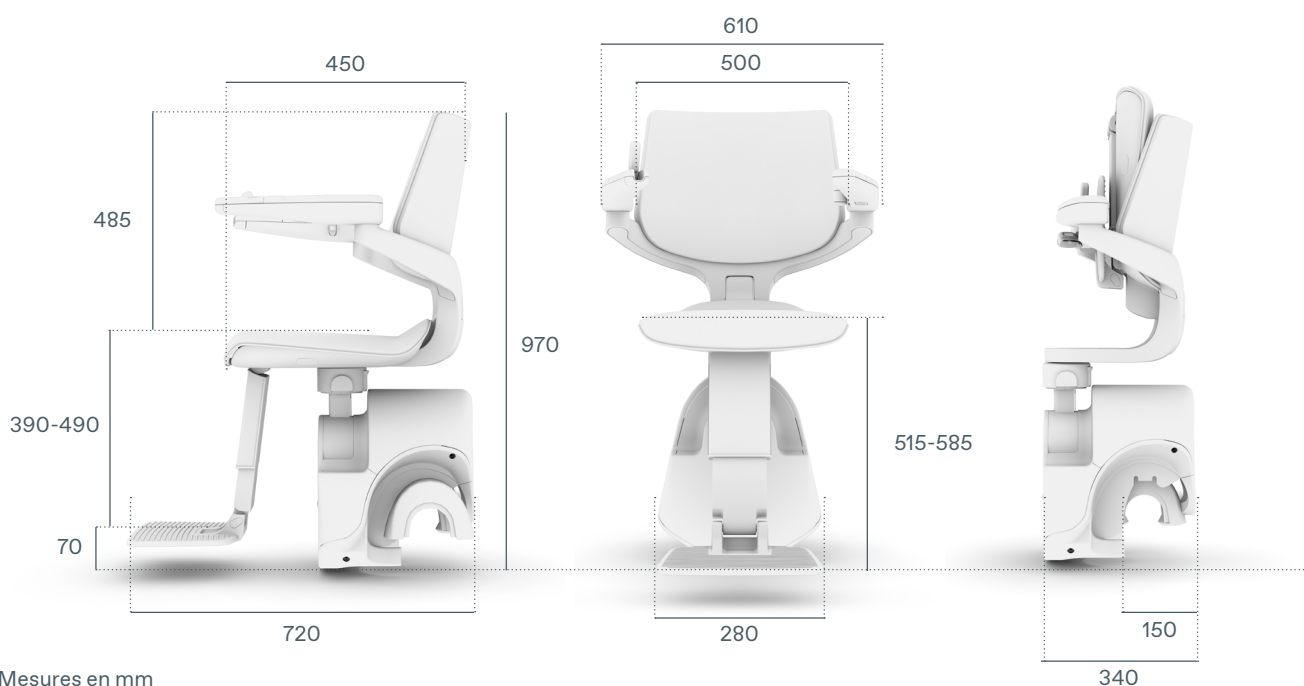

Mesures en mm

CARACTÉRISTIQUES PRINCIPALES	STANDARD	OPTIONNEL
Charge maximale 125Kg/inclinaison de 72°	✓	
Hauteur de la chaise et du repose-pieds pré-réglables par notre technicien	✓	
Siège ergonomique avec conception innovante d'accoudoirs « enveloppants »	✓	
Joystick ergonomique rabattable	✓	
2 télécommandes avec voyant d'état		✓
Technologie ASL	✓	
Siège rabattable automatiquement		✓
Repose-pieds rabattable automatiquement		✓
4 couleurs de vinyle, 4 couleurs de rail, 2 couleurs de dossier en bois	✓	
3 couleurs de tissu, 3 couleurs de cuir		✓

## SÉCURITÉ

Siège et repose-pieds anti-écrasement	✓	
Détection de sécurité d'accoudoir	✓	
Ceinture de sécurité à une seule main	✓	
Détection de la ceinture de sécurité		✓
Dispositif d'appels		✓
Système de descente d'urgence	✓	



# ┌ A propos de TKE et TK Home Solutions



TKE est un des plus grands fabricants d'ascenseurs au monde. TK Home Solutions appartient à TKE et est un des premiers fabricants mondiaux de monte-escaliers, comptant plus de soixante ans d'expérience dans la conception de solutions sur mesure pour tous types d'escaliers.

Notre engagement à rechercher et innover de manière continue a donné vie à des technologies brevetées de monte-escaliers qui facilitent la vie de nos clients. Nous appliquons des processus de production de pointe, y compris le soudage robotisé automatique pour assurer la plus haute précision, ainsi qu'un contrôle qualité et des

tests rigoureux pour assurer la plus grande sécurité et fiabilité possibles.

Notre expertise technique va de pair avec une compréhension approfondie des défis et des réalités auxquels sont confrontés les utilisateurs de monte-escaliers, ainsi que leurs familles. Nous améliorons constamment nos produits et processus pour apporter les meilleurs produits et services et ainsi répondre aux besoins des consommateurs.

Au fur et à mesure que votre situation et vos attentes évoluent, nous restons à vos côtés pour vous offrir un maximum de liberté et de qualité de vie.



[WWW.TKELEVATOR.COM/LU-FR/PRODUITS/AUTRES-PRODUITS/MONTE-ESCALIER/](http://WWW.TKELEVATOR.COM/LU-FR/PRODUITS/AUTRES-PRODUITS/MONTE-ESCALIER/)

**CONTACTEZ-NOUS: +352 2 088 0580 OU  
INFO.HOME.LUX@TKELEVATOR.COM**

TK Home Solutions  
Buchtenstraat 9/302  
9051 Gent  
Belgique

TK Elevator Lux  
5 Rue Lâiteschbaach  
L-5324 Contern  
Luxembourg



Contactez notre conseiller, Alexis, pour  
une visite dans notre showroom :

Showroom :  
TK Elevator  
5 Rue Lâiteschbaach  
5324 Contern  
Luxembourg

Toutes les spécifications peuvent être sujettes à changement.